

# Accueillir le container PARALLAXE 2050

## Eléments techniques et d'animation à prendre en compte

Guide à destination des établissements  
et des organisateur·trices d'événements.

**ENCOURAGER LES FILLES ET LES GARÇONS À S'ORIENTER  
DANS LES FILIÈRES DU NUMÉRIQUE**

Un escape game pédagogique et ludique dans un container

Et si \_\_\_\_\_  
\_\_\_\_\_ vous construisiez

# PARALLAXE 2050

le futur ? \_\_\_\_\_

# Contraintes pour l'emplacement

## Le lieu doit :

- faire un minimum de **14x3m** au sol pour accueillir le container.  
Le chargement et déchargement se font par camion semi-remorque ; il existe 2 techniques.  
**(1)** Le camion-grue est préconisé lorsque la hauteur de l'emplacement et son accès sont supérieurs à 4,50m et que le container peut être posé à 4m maximum de l'emplacement du camion, avec une largeur de 13m.  
**(2)** Si le container doit être placé plus loin que les 4m de distance du camion, alors il sera nécessaire de louer une grue en plus pour le déchargement. Ce type de déchargement implique des coûts supplémentaires.
- être à moins de 30m d'une prise IP44 de 32A et 250V (prise bleue mâle). Si alimentation plus loin, prévoir une rallonge.
- pour une utilisation en mode "Salon", prévoir une surface minimale de **4x2,5m** devant la face qui possède l'ouverture pour permettre le déploiement du hayon. En vue de l'accueil du public, il est conseillé de prévoir un emplacement de **7x5,5m**.
- avoir un sol qui se tient (macadam, béton, etc.). Possibilité de poser sur de l'herbe, à condition que le sol soit bien dur.

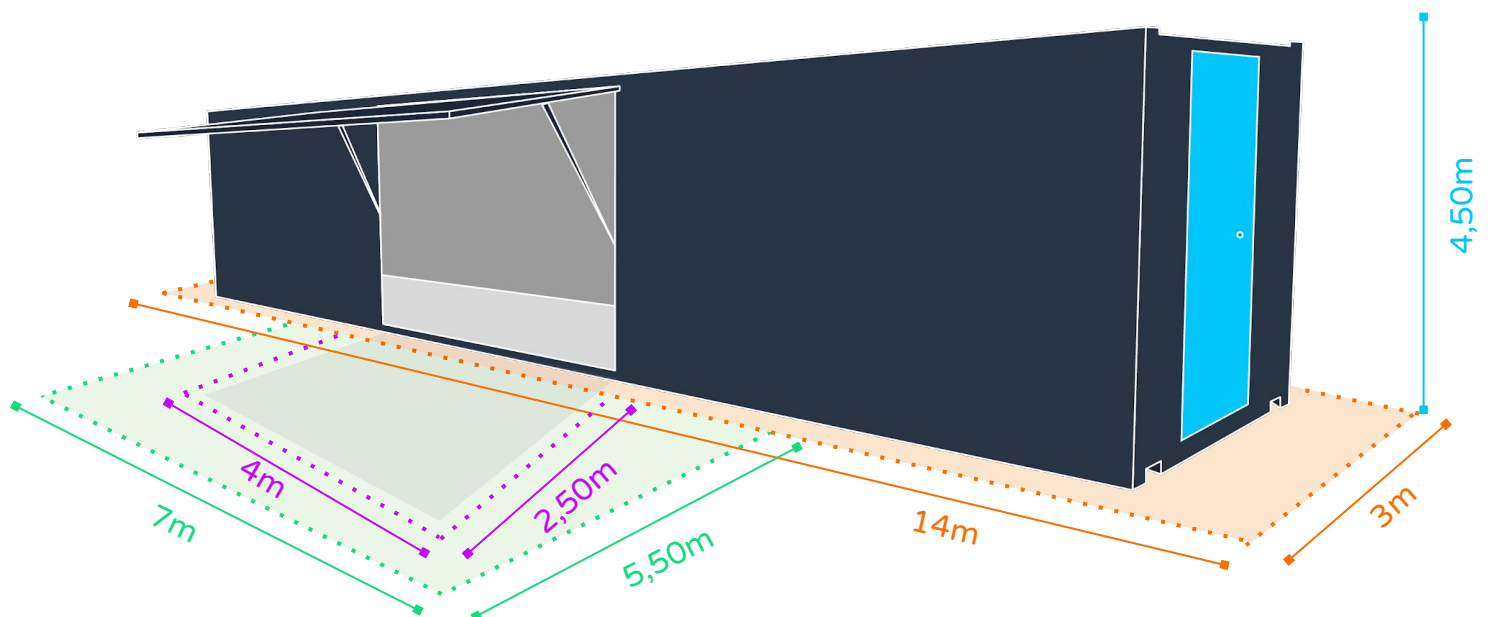

# Engagements

---

## La structure d'accueil s'engage à :

- Se charger des documents officiels pour l'arrivée du container (en cas de stationnement sur la voirie...)
- Accueillir la médiatrice ou le médiateur pour installer et ranger le container.
- Accueillir la médiatrice ou le médiateur pour former l'équipe ou la personne qui animera le container (module de 2h)
- **Assurer l'animation du container.** Les animateurs·trices peuvent être des enseignants-es, ou d'autres agents de la structure. Leur intérêt pour le monde du numérique est un plus. Ils et elles auront idéalement reçu au préalable une formation à la mixité. Il et elles auront tous suivi le module de 2h de formation Parallaxe 2050.
- Observer le même protocole sanitaire que celui mis en place au sein de la structure dans le container.
- Transmettre à la coordination du Parallaxe 2050 le chiffre exacte de participants-es et leur classe ou leur âge.

# Déroulement

